



DSS.582.2.2023

**Zarządzenie Nr R.Z.0211.32.2023**  
**Rektora**  
**Uniwersytetu Pedagogicznego im. Komisji Edukacji Narodowej w Krakowie**  
**z dnia 28 marca 2023 roku**

w sprawie:     **ogłoszenia „Konkursu na mural i aranżację strefy studenta na III piętrze budynku głównego Uczelni przy ul. Podchorążych 2 w Krakowie”**

Działając na podstawie art. 23 ust. 1 ustawy z dnia 20 lipca 2018 r. Prawo o szkolnictwie wyższym i nauce (t.j. Dz.U. z 2022 r. poz. 574 z późn. zm.) oraz § 16 ust. 5 Statutu Uczelni zarządzam, co następuje:

**§ 1**

Ogłasza się „Konkurs na mural i aranżację strefy studenta na III piętrze budynku głównego Uczelni przy ul. Podchorążych 2 w Krakowie”.

**§ 2**

Regulamin konkursu, o którym mowa w § 1, stanowi załącznik nr 1 do niniejszego zarządzenia.

**§ 3**

Zarządzenie wchodzi w życie z dniem ogłoszenia.

R e k t o r  
**Prof. dr hab. Piotr Borek**  
/dokument podpisano podpisem kwalifikowanym/

**Regulamin**  
**„Konkursu na mural i aranżację strefy studenta**  
**na III piętrze budynku głównego Uczelni**  
**przy ul. Podchorążych 2 w Krakowie”**

**§ 1**

O przyznanie środków finansowych na realizację projektu w ramach „Konkursu na mural i aranżację strefy studenta na III piętrze budynku głównego Uczelni przy ul. Podchorążych 2 w Krakowie” (dalej: *Konkurs*) może ubiegać się każdy student lub grupa studentów Uniwersytetu Pedagogicznego im. Komisji Edukacji Narodowej w Krakowie (dalej: *Uczelnia*).

**§ 2**

Konkurs polega na zaprojektowaniu muralu o tematyce związanej z 250- leciem Komisji Edukacji Narodowej oraz zaprojektowaniu strefy studenta położonej na III piętrze budynku Uczelni przy ul. Podchorążych 2 w Krakowie.

**§ 3**

Mural powinien nawiązywać do misji Uczelni, uwzględniać jej charakter i wpisywać się w zastane wnętrze.

**§ 4**

1. Oprócz muralu należy zaprojektować też sąsiadującą z nim strefę studenta, tak aby tworzyły spójną całość.
2. Projekt strefy studenta powinien uwzględniać potrzeby studentów w trakcie przerwy w zajęciach – miejsce do spożycia posiłku, nauki, rozmowy i relaksu, a więc potrzebne meble, rośliny itp.
3. Mural powinien być wiodącym elementem projektu, a aranżacja kącika studenckiego, tj. strefy studenta powinna stanowić jego dopełnienie.

**§ 5**

1. Autor/ autorzy projektu realizują mural z zakupionych przez siebie materiałów ze środków, o których mowa w § 7 pkt 1 poniżej.
2. Zakup mebli oraz elementów wyposażenia strefy studenta organizuje Uczelnia.

**§ 6**

Podczas realizacji projektu dopuszczalna jest praca w zespole (designer, grafik, malarz itp.).

**§ 7**

Budżet zagwarantowany przez Uczelnię do realizacji projektu:

- 1) Do 1.500,00 zł – materiały do wykonania muralu;
- 2) Do 8.500,00 zł – meble oraz dodatki do strefy studenta.

**§ 8**

1. Student lub grupa studentów, którzy będą autorami zwycięskiego projektu otrzymają nagrodę w wysokości 2.000,00 zł. Kwota ta zostanie podzielona proporcjonalnie pomiędzy członków grupy studentów, która wspólnie jest autorem zwycięskiego projektu.

2. Student lub grupa studentów – autorzy zwycięskiego projektu będą zobowiązani do samodzielnej realizacji (wykonania) swojego projektu.
3. Nagroda, o której mowa w ust. 1, zostanie wypłacona po zrealizowaniu muralu i zaprojektowaniu strefy studenta przez autora/autorów zwycięskiego projektu, z zastrzeżeniem, iż projekt został zrealizowany zgodnie z niniejszym Regulaminem, co potwierdza komisja konkursowa.

### **§ 9**

Miejsce realizacji projektu to III piętro budynku głównego Uniwersytetu Pedagogicznego przy ul. Podchorążych 2 (przy schodach i windzie) w Krakowie.

### **§ 10**

Warunki konkursu: dokumentacja projektów powinna być zgłoszona w formie elektronicznej, format plików PDF, max. wielkość wszystkich plików 20 MB, w dokumentacji powinien znaleźć się opis projektu, zestawienie materiałów, rzut funkcjonalny oraz wizualizacja.

### **§ 11**

Student lub grupa studentów musi zgłosić swój projekt w terminie do dnia 14.04.2023 r. do godz. 23.59.

### **§ 12**

Projekt zgłasza się wysyłając kompletną dokumentację na adres mailowy: [mural@up.krakow.pl](mailto:mural@up.krakow.pl). Zgłaszana dokumentacja projektów powinna być w formie elektronicznej, format plików PDF, max. wielkość wszystkich plików 20 MB, w dokumentacji powinien znaleźć się opis projektu, zestawienie materiałów, rzut funkcjonalny oraz wizualizacja. Rzut przestrzeni, instrukcja planszy oraz zdjęcia poglądowe przestrzeni stanowią załączniki nr 1 do 3 niniejszego regulaminu.

### **§ 13**

Każdy z uczestników konkursu przyjmuje do wiadomości, że realizacja projektu, który zwycięży, musi odbyć się w terminie od dnia 24 do dnia 28 kwietnia 2023 r.

### **§ 14**

Nie przewiduje się możliwości wyłonienia więcej niż jednej nagrody głównej (jednego zwycięzcy).

### **§ 15**

1. Projekty zgłoszone w ramach Konkursu ocenia komisja konkursowa powołana przez Rektora, której skład precyzuje § 16 niniejszego Regulaminu.
2. Komisja, o której mowa w ust. 1, dokonuje także oceny zgodności wykonania muralu i strefy studenta z niniejszym Regulaminem .

### **§ 16**

W skład komisji konkursowej, która ocenia zgłoszone projekty oraz tworzy ich ranking wchodzi:

- 1) Dyrektor Instytutu Sztuki i Designu – przewodniczący komisji;

- 2) Prorektor ds. Studenckich – z-ca przewodniczącego komisji;
- 3) Kierownik Działu Administracyjno – Gospodarczego – członek komisji;
- 4) Kierownik Działu Spraw Studenckich – członek komisji;
- 5) Przedstawiciel Samorządu Studentów wskazany przez Prorektora ds. Studenckich – członek komisji;
- 6) Przedstawiciel studentów z Instytutu Sztuki i Designu wskazany przez Prorektora ds. Studenckich – członek komisji;
- 7) Przedstawiciel studentów z Instytutu Sztuki i Designu wskazany przez Prorektora ds. Studenckich – członek komisji.

### **§ 17**

Komisja konkursowa, rozpatrując wnioski złożone w Konkursie, bierze pod uwagę następujące kryteria oceny projektów (wniosków):

- 1) Uwzględnienie charakteru uczelni oraz motywu przewodniego konkursu - od 0 do 20 punktów;
- 2) Oryginalność, unikatowość zaproponowanego projektu – od 0 do 20 punktów;
- 3) Realna możliwość wykonania projektu – od 0 do 20 punktów;
- 4) Wpisanie się projektu w zastaną przestrzeń – od 0 do 10 punktów.

### **§ 18**

1. Zgłoszony do Konkursu projekt może uzyskać maksymalnie 70 punktów. Komisja konkursowa ocenia projekt według kryteriów, o których mowa w § 17, zgodnie z załącznikiem nr 4 do niniejszego Regulaminu.
2. Autor/ autorzy zwycięskiego projektu są zobowiązani do nieodpłatnego przeniesienia na Uczelnię praw autorskich do stworzonego projektu.
3. Wzór oświadczenia o zobowiązaniu do przeniesienia praw autorskich na Uczelnię stanowi załącznik nr 5 do niniejszego Regulaminu.

### **§ 19**

1. Ogłoszenie wyników Konkursu nastąpi nie później niż do dnia 21 kwietnia 2023 roku.
2. Imię i nazwisko studenta lub grupy studentów, którzy zwyciężyli w Konkursie zostanie opublikowane na stronie głównej Uczelni.

### **§ 20**

Wszystkie projekty, zgłoszone do konkursu wezmą udział w zorganizowanej „Wystawie projektów konkursowych”.

### **§ 21**

Nagrody finansowe przyznawane w ramach niniejszego Konkursu oraz środki przeznaczone na wykonanie muralu oraz zagospodarowanie strefy studenta finansowane są z budżetu Uczelni w ramach środków Prorektora ds. Studenckich.

### **§ 22**

W kwestiach nieuregulowanych w niniejszym Regulaminie rozstrzyga Prorektor ds. Studenckich.

# Załącznik nr 1 - Instrukcja planszy.pdf

format planszy  
50x70cm

## Projekt muralu i strefy studenta na Uniwersytecie Pedagogicznym w Krakowie

Autorzy: Jan Kowalski, Anna Nowak

Lorem ipsum dolor sit amet, consectetur adipiscing elit, sed diam nonummy nibh euismod tincidunt ut laoreet dolore magna aliquam erat volutpat. Ut wisi enim ad minim veniam, quis nostrud exerci tation ullamcorper suscipit lobortis nisl ut aliquip ex ea commodo consequat. Duis autem vel eum iriure dolor in hendrerit in vulputate velit esse molestie consequat, vel illum dolore eu feugiat nulla facilisis at vero eros et accumsan et iusto odio dignissim qui blandit praesent luptatum zzril delenit augue duiis dolore te feugait nulla facilis Lorem ipsum dolor sit amet, consectetur adipiscing elit, sed diam nonummy

Lorem ipsum dolor sit amet, consectetur adipiscing elit, sed diam nonummy nibh euismod tincidunt ut laoreet dolore magna aliquam erat volutpat. Ut wisi enim ad minim veniam, quis nostrud exerci tation ullamcorper suscipit lobortis nisl ut aliquip ex ea commodo consequat. Duis autem vel eum iriure dolor in hendrerit in vulputate velit esse molestie consequat, vel illum dolore eu feugiat nulla facilisis at vero eros et accumsan et iusto odio dignissim qui blandit praesent luptatum zzril delenit augue duiis dolore te feugait nulla facilis Lorem ipsum dolor sit amet, consectetur adipiscing elit, sed diam nonummy

Wizualizacja

Wizualizacja

Rzut funkcjonalny

Wizualizacja

Wizualizacja muralu

Lorem ipsum dolor sit amet, consectetur adipiscing elit, sed diam nonummy nibh euismod tincidunt ut laoreet dolore magna aliquam erat volutpat. Ut wisi enim ad minim veniam, quis nostrud exerci tation ullamcorper suscipit lobortis nisl ut aliquip ex ea commodo consequat. Duis autem vel eum iriure dolor in hendrerit in vulputate velit esse molestie consequat, vel illum dolore

marginesy (boczny,górny,dolny)  
2cm

wszystkie teksty na planszy  
krój pisma: Lato  
stopień: 30 punktów (tytuł)  
stopień: 18 punktów  
(opis projektu)

Ściana przeznaczona na mural

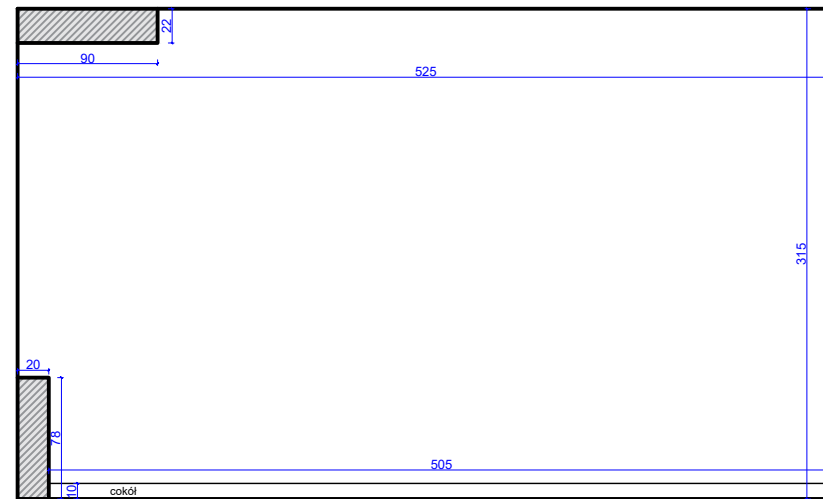

Ściana z oknami

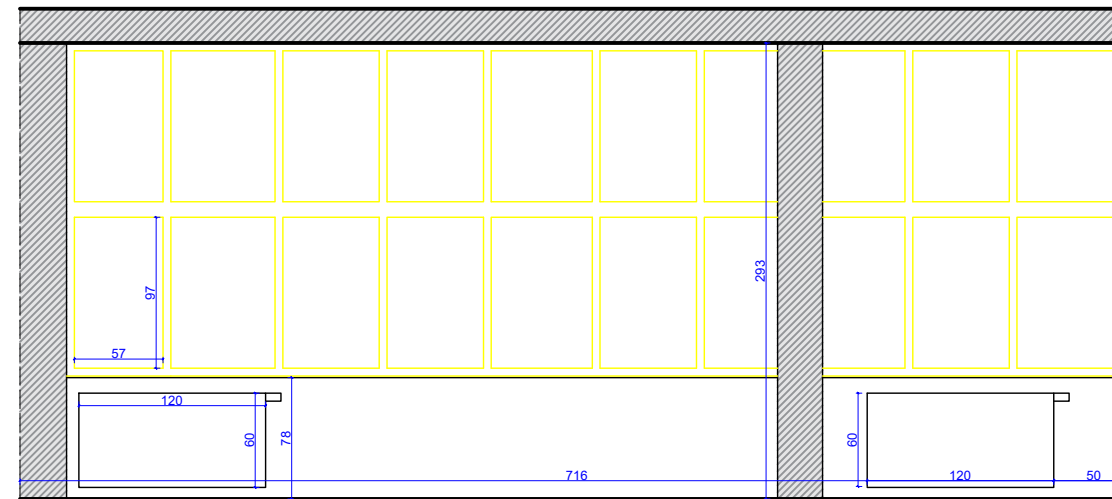

Ściana przeznaczona na mural

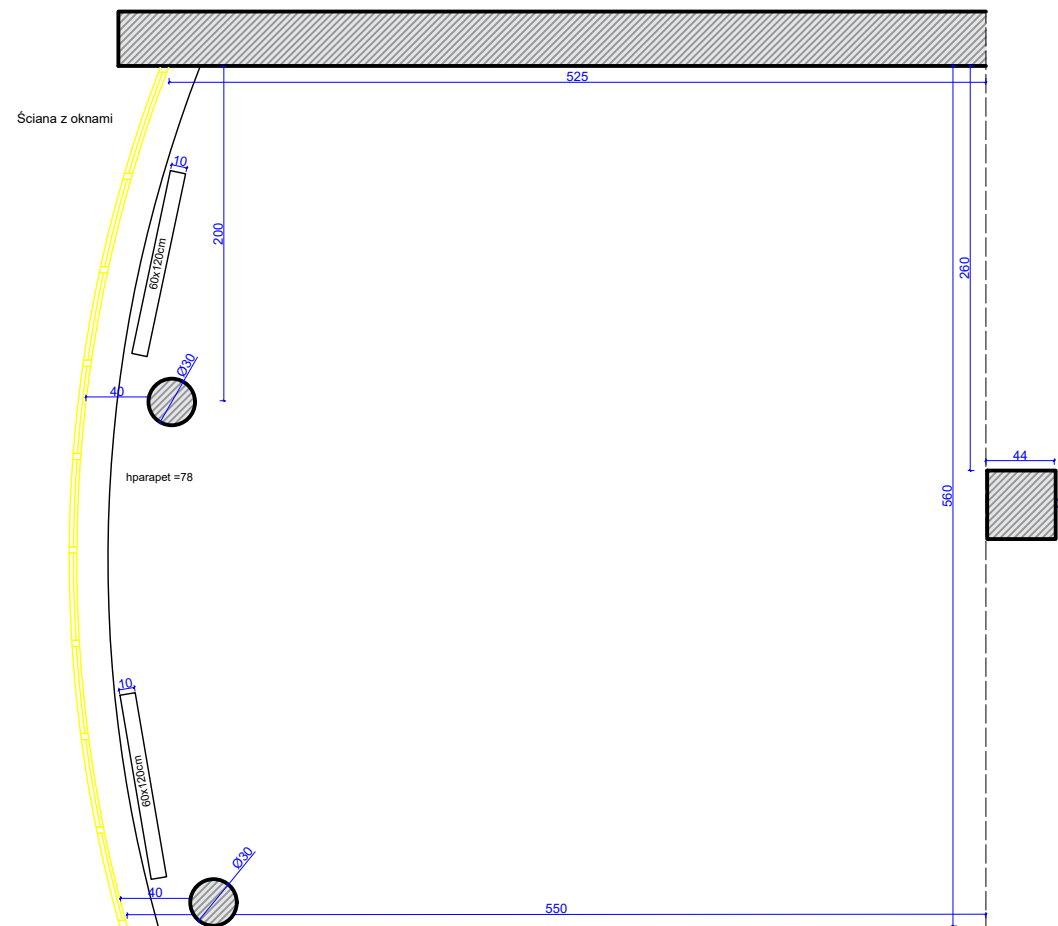

**Uwagi:**

**Ogólny spis wymiarów:**  
 długość ściany pod mural: 525cm  
 wysokość ściany pod mural: 315cm  
 wymiary posadzki do zagospodarowania:  
 525cmx560cmx550cmx716cm  
 długość ściany z oknami: 716  
 wysokość ściany z oknami: 315cm  
 średnica okrągłych filarów: 30cm  
 wymiary kwadratowego filaru: 44cmx44cm  
 wymiary kaloryfera: 10cmx60cmx120cm  
 wymiary jednego okna: 62cmx107cm  
 wymiar ościeżnice między oknami: 5cm  
 odstępy między ościeżnicami przy oknach: 67cm  
 cokół na dole ścian: 10cm

Załącznik nr 3 do Regulaminu  
Konkursu na mural i aranżację Strefy Studenta na III piętrze budynku głównego Uczelni  
przy ul. Podchorążych 2 w Krakowie

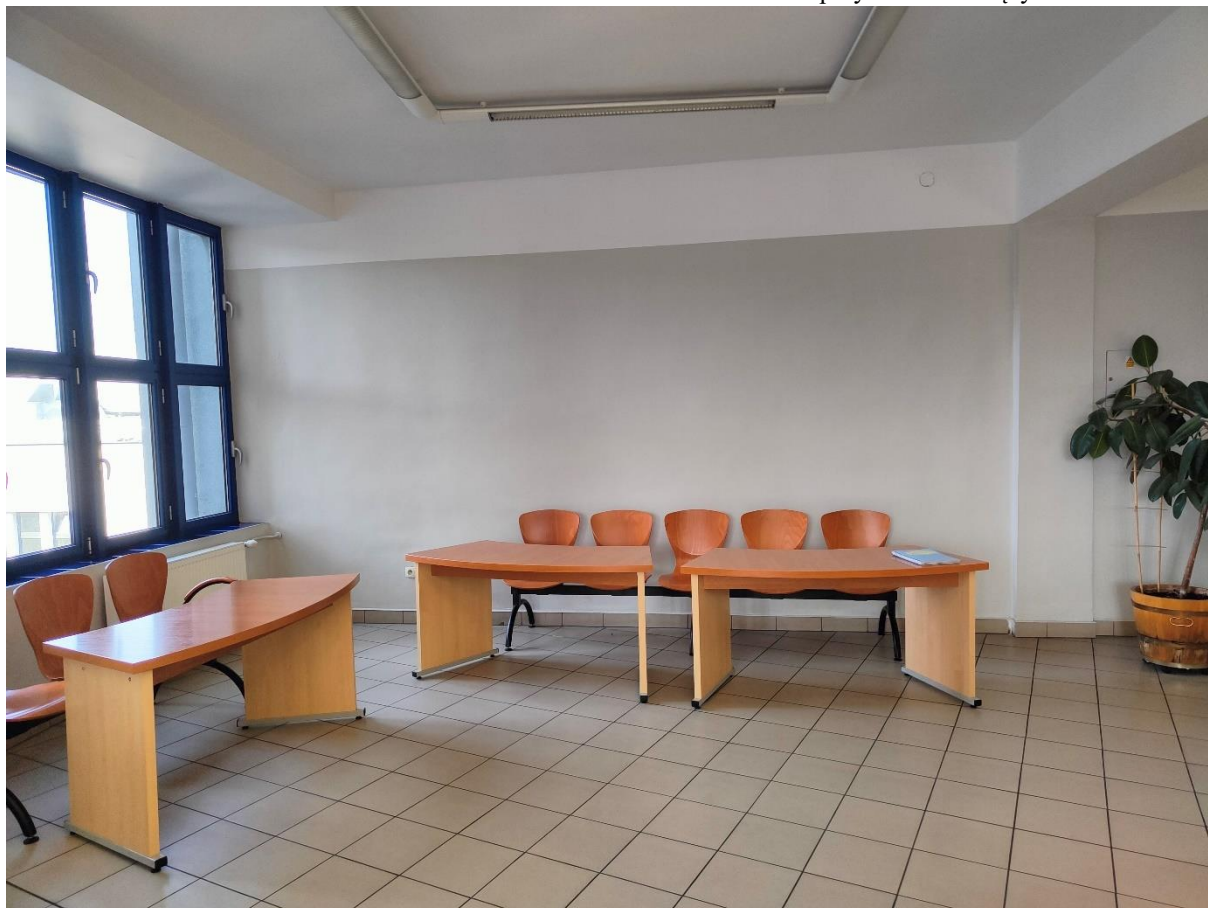







## Karta oceny wniosku w konkursie.....

(dla komisji konkursowej, o której mowa w § 15 – 18)

### Część pierwsza:

<b>Nazwa projektu:</b>
<b>Autorzy:</b>
<b>Instytut:</b>

### Część druga (ocena wniosku na podstawie § 17 Regulaminu):

Lp.	Kryteria oceny projektów	Przyznane punkty
1.	Uwzględnienie charakteru uczelni oraz motywu przewodniego konkursu – od 0 do 20 punktów	
2.	Oryginalność, unikatowość zaproponowanego projektu – od 0 do 20 punktów	
3.	Realna możliwość wykonania projektu – od 0 do 20 punktów	
4.	Wpisanie się projektu w zastaną przestrzeń – od 0 do 10 punktów	
<b>Suma punktów</b>		

<b>Ostateczne miejsce w rankingu</b>	
--------------------------------------	--

**Data:** .....

**Podpisy członków komisji konkursowej powołanej przez Prorektora ds. Studenckich na podstawie § 15 Regulaminu:**

**1.** .....

**2.** .....

**3.** .....

**4.** .....

**5.** .....

**6.** .....

**7.** .....

### **Oświadczenie**

**o zobowiązaniu do przeniesienia na Uniwersytet Pedagogiczny im. KEN w Krakowie  
praw autorskich do utworu/ utworów stworzonych w ramach „Konkursu na mural  
i aranżację Strefy Studenta na III piętrze budynku głównego Uczelni  
przy ul. Podchorążych 2 w Krakowie”**

Ja, niżej podpisany ..... (imię i nazwisko), student .....  
(rok i kierunek studiów) Uniwersytetu Pedagogicznego im. KEN w Krakowie, oświadczam,  
iż z dniem ..... przenoszę nieodpłatnie na ww. Uniwersytet w całości wszystkie  
autorskie prawa majątkowe przysługujące mi jako twórcy Utworu, zatem m.in. pełne  
i nieograniczone czasowo ani terytorialnie prawo do wykorzystania dzieła, jego kopiowania  
i rozpowszechniania

w całości i we fragmentach w dowolny sposób i w dowolnym zakresie na wszelkich polach  
eksploatacji, w szczególności pełne i nieograniczone czasowo ani terytorialnie prawo  
do wykorzystania dzieła, jego kopiowania i rozpowszechniania w całości i we fragmentach  
w dowolny sposób i w dowolnym zakresie na wszelkich polach eksploatacji, w:

- a) w zakresie utrwalania i zwielokrotniania Utworu – wszelkimi znanymi technikami,  
w tym techniką drukarską, reprograficzną, zapisu magnetycznego oraz techniką  
cyfrową, wprowadzanie do pamięci komputera;
- b) w zakresie rozpowszechniania Utworu w sposób inny niż określony w lit. b) - publiczne  
wystawienie, wyświetlenie, odtworzenie, a także publiczne udostępnianie Utworu  
w taki sposób, aby każdy mógł mieć do niego dostęp w miejscu i w czasie przez siebie  
wybranym;
- c) zwielokrotnienie i rozpowszechnienie Utworu w postaci materiałów promocyjnych  
i ulotek.
- d) udostępnienie Utworu podmiotom trzecim i umożliwienie podmiotom trzecim  
prowadzenia do Utworu modyfikacji, uzupełnień i wykreśleń.

Na zasadach określonych powyżej Uniwersytet jest uprawniony również do wykonywania  
wszelkich zależnych praw autorskich (w tym m. in. przeróbek, adaptacji itp.), także do  
korzystania i rozporządzania z utworów zależnych powstałych  
w oparciu o Projekt na powyżej wymienionych polach eksploatacji.

Oświadczam i zapewniam, że:

- 1.1. przysługuje mi pełnia autorskich praw majątkowych do Utworu;
- 1.2. jestem uprawniony do przeniesienia na Uniwersytet majątkowych praw autorskich  
do Utworu oraz że przeniesienie to nie narusza jakichkolwiek praw osób trzecich;
- 1.3. korzystanie i rozporządzanie przez Uniwersytet z praw nabytych na mocy niniejszego  
oświadczenia, nie będzie naruszało praw jakichkolwiek osób trzecich.

.....  
(data)

.....  
(czytelny podpis)